

TIPTOE

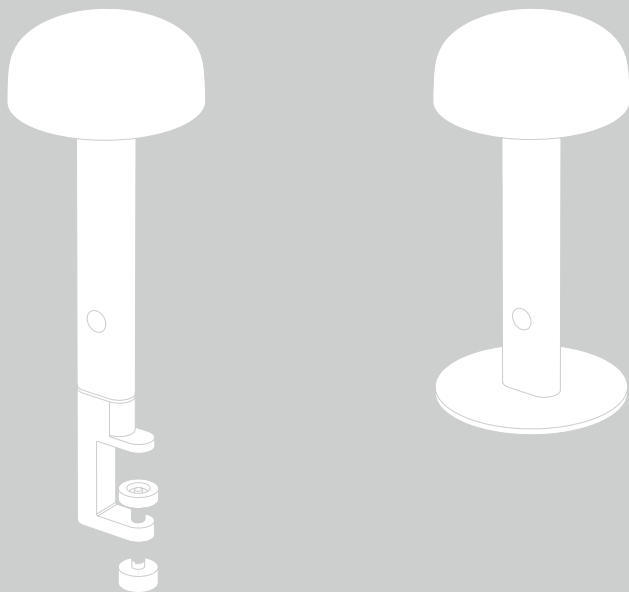

NOD LAMP
CLAMP LAMP / TABLE LAMP

ATTENTION!

La sûreté de cet appareil est garantie uniquement si l'on respecte ces instructions soit en phase d'installation soit pendant l'utilisation; il faut donc les conserver.

NOTICES:

- Au moment de l'installation et chaque fois que l'on intervient sur l'appareil, s'assurer que la tension d'alimentation ait été coupée.
- L'appareil ne peut être modifié ou altéré de quelque manière que ce soit, toute modification peut compromettre la sécurité de celui-ci en le rendant dangereux. TIPTOE décline toute responsabilité pour les produits modifiés.
- Si le cordon flexible externe est endommagé, il doit être remplacé par TIPTOE ou par le personnel qualifié afin d'éviter des dangers.
- La source lumineuse ne peut pas être substituée par le client. Pour obtenir des informations, contacter TIPTOE.
- L'appareil ne présente aucun risque photobiologique.
- Le symbole reporté sur l'appareil indique que le produit doit être éliminé d'une autre façon que celle avec les déchets urbains.

DONNÉES TECHNIQUES:

- NOD TABLE LAMP LED : LED board 3W.
- NOD CLAMP LAMP LED : LED board 3W.
- Cet appareil d'éclairage est équipé de LED à haut rendement et d'un diffuseur qui dirige le flux lumineux de manière optimale.

INSTRUCTIONS POUR LE NETTOYAGE:

- Pour le nettoyage de l'appareil utiliser exclusivement un chiffon doux, humecté si nécessaire, avec de l'eau et du savon ou avec un détergent neutre pour les salissures les plus tenaces.
- Attention: ne pas utiliser d'alcool ou solvants.

WARNING!

The safety of this fitting can only be guaranteed if these instructions are observed, during both installation and use. Please retain these instructions safely.

REMARKS:

- When installing and whenever acting on the appliance, ensure that the power supply has been switched off.
- The appliance may in no way be modified or tampered with, any modification may compromise safety causing the appliance to become dangerous. TIPTOE declines all responsibility for products that are modified.
- Should the external trailing cable get damaged, it must be replaced by TIPTOE or by qualified personnel in order to avoid any danger.
- The light source cannot be replaced by the customer. Contact TIPTOE for information.
- The device carries no risk of photobiological emissions.
- The symbol shown on the device indicates that the product must be thrown out in a different manner than with the urban trashes.

TECHNICAL DATA:

- NOD TABLE LAMP LED : LED board 3W.
- NOD CLAMP LAMP LED : LED board 3W.
- This lighting device has high efficiency LEDs combined with a diffusor that channels the light flow in optimum fashion.

CLEANING INSTRUCTIONS:

- Use only a soft cloth to clean the appliance, dampened with water and soap or mild cleanser if needed for resistant dirt
- Warning: do not use alcohol or other solvents.

ATTENZIONE!

La sicurezza dell'apparecchio é garantita solo rispettando queste istruzioni sia in fase di installazione che di impiego; é pertanto necessario conservarle.

AVVERTENZE:

- All'atto dell'installazione ed ogni volta che si interviene sull'apparecchio, assicurarsi che sia stata tolta la tensione di alimentazione.
- L'apparecchio non può essere in alcun modo modificato o manomesso, ogni modifica ne può compromettere la sicurezza rendendo lo stesso pericoloso. TIPTOE declina ogni responsabilità per i prodotti modificati.
- Se il cavo flessibile si danneggia, deve essere sostituito da TIPTOE o da personale qualificato al fine di evitare pericoli.
- La sorgente luminosa non può essere sostituita dal cliente. Per informazioni contattare FLOS.
- L'apparecchio è esente dal rischio di emissione fotobiologica.
- Il simbolo riportato sull'apparecchio indica che il prodotto deve essere smaltito in modo differenziato dai rifiuti urbani.

DATI TECNICI :

- NOD TABLE LAMP LED : Scheda LED 3W.
- NOD CLAMP LAMP LED : Scheda LED 3W.
- Questo apparecchio di illuminazione è dotato di led ad alta efficienza, combinati ad un diffusore che convoglia in modo ottimale il flusso luminoso.

ISTRUZIONI PER LA PULIZIA DELL'APPARECCHIO:

- Per la pulizia dell'apparecchio utilizzare esclusivamente un panno morbido eventualmente inumidito con acqua e sapone.
- Attenzione: non utilizzare alcool o solventi.

FR GARANTIE

TIPTOE garantit que ses produits sont exempts de défauts de matériaux ou d'usinage pendant la période de garantie spécifiée par la date d'achat (en se référant au ticket de caisse ou à la facture), en vertu des conditions indiquées sur www.tiptoe.fr. En cas d'un défaut relevé pendant la période de garantie définie, vous devrez le notifier par écrit au revendeur chez qui vous avez acquis le produit ou à hello@tiptoe.fr dans un délai de 2 mois à partir de la date à laquelle le défaut a été relevé (dans tous les cas pendant la période de garantie définie). Dans le cadre de l'application de la garantie, vous donnez votre accord au revendeur ou à TIPTOE afin qu'ils examinent le défaut relevé ou vous vous engagez à rendre le produit au revendeur ou à TIPTOE, à notre discrétion. Aucun retour ne sera accepté sans autorisation écrite du revendeur ou du service client TIPTOE. Le non respect de ce qui est indiqué ci-dessus constitue une renonciation à l'action entreprise. Cette garantie se substitue et exclut toute autre garantie, explicite ou implicite, incluant le caractère commercial ou la pertinence du produit à des fins particulières. En aucun cas, TIPTOE ne sera tenue responsable des dommages accidentels éventuels ou significatifs, inclus, sans limite, les dommages à d'autres biens et équipements, perte de profits ou de compensation pour les services.

Pour plus d'informations, consultez le site www.tiptoe.fr.

EN GUARANTEE

TIPTOE guarantees that its products are free from material or manufacturing defects for the warranty period specified by the date of purchase (with reference to the receipt or invoice), in accordance with the conditions indicated on www.tiptoe.fr. In the event of a defect being detected within the defined warranty period, you must notify the dealer from whom you purchased the product or at hello@tiptoe.fr in writing within 2 months of the date on which the defect was detected (in any case within the defined warranty period). For the purposes of the warranty, you agree to allow the dealer or TIPTOE to investigate the defect or you agree to return the product to the dealer or TIPTOE at our discretion. No returns will be accepted without written authorization from the dealer or TIPTOE customer service. Failure to comply with the above constitutes a waiver of the action taken. This warranty is in lieu of and excludes all other warranties, express or implied, including merchantability or fitness for a particular purpose. In no event shall TIPTOE be liable for any incidental or consequential damages, including, without limitation, damage to other property and equipment, loss of profits or compensation for services.

For more information, visit www.tiptoe.fr.

IT GARANTIA

TIPTOE garantisce che i suoi prodotti sono privi di difetti di materiale o di fabbricazione per il periodo di garanzia specificato dalla data di acquisto (con riferimento allo scontrino o alla fattura), in conformità alle condizioni indicate sul sito www.tiptoe.fr.

Nel caso in cui venga riscontrato un difetto entro il periodo di garanzia definito, l'utente deve informare per iscritto il rivenditore presso il quale ha acquistato il prodotto o hello@tiptoe.fr entro 2 mesi dalla data in cui è stato riscontrato il difetto (in ogni caso entro il periodo di garanzia definito). Ai fini della garanzia, l'utente accetta di consentire al rivenditore o a TIPTOE di indagare sul difetto o di restituire il prodotto al rivenditore o a TIPTOE a nostra discrezione. Non saranno accettate restituzioni senza l'autorizzazione scritta del rivenditore o del servizio clienti di TIPTOE. La mancata osservanza di quanto sopra costituisce una rinuncia all'azione intrapresa. La presente garanzia sostituisce ed esclude tutte le altre garanzie, espresse o implicite, compresa la commerciabilità o l'idoneità per uno scopo particolare. In nessun caso TIPTOE sarà responsabile per danni incidentali o consequenziali, inclusi, senza limitazioni, danni ad altre proprietà e attrezzature, perdita di profitti o risarcimento per servizi.

Per ulteriori informazioni, visitare il sito www.tiptoe.fr.

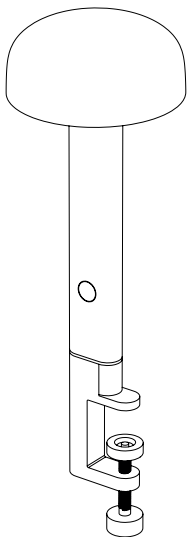

NOD LAMPE À PINCER
NOD CLAMP LAMP

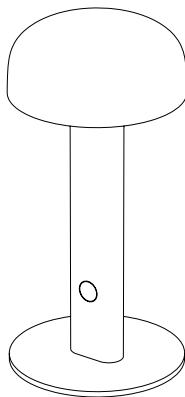

NOD LAMPE À POSER
NOD TABLE LAMP

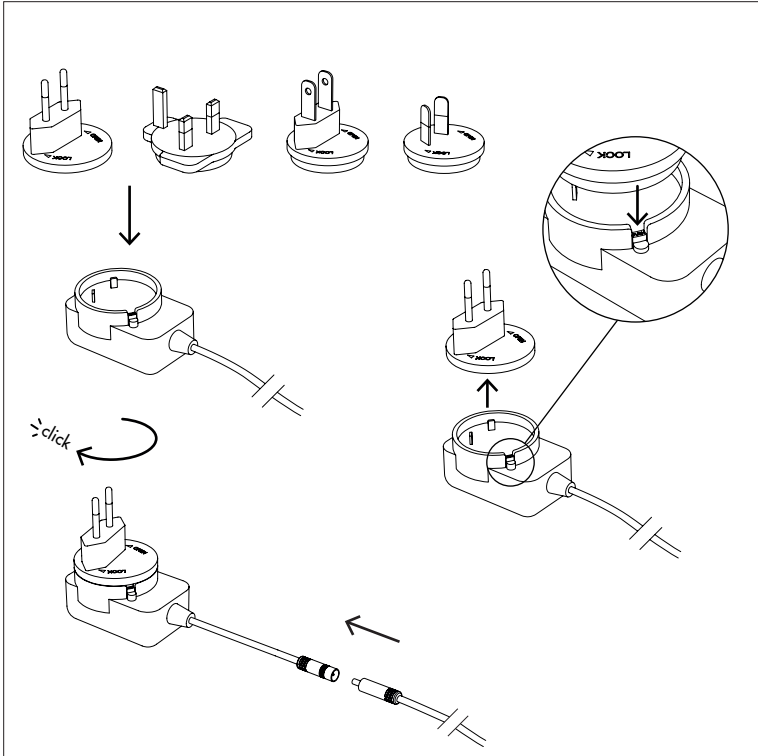

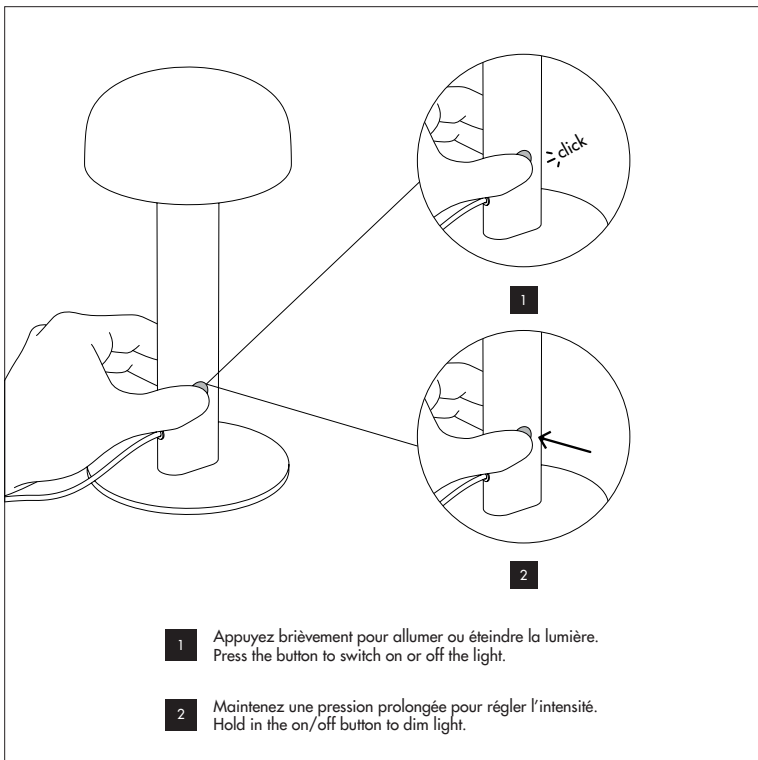

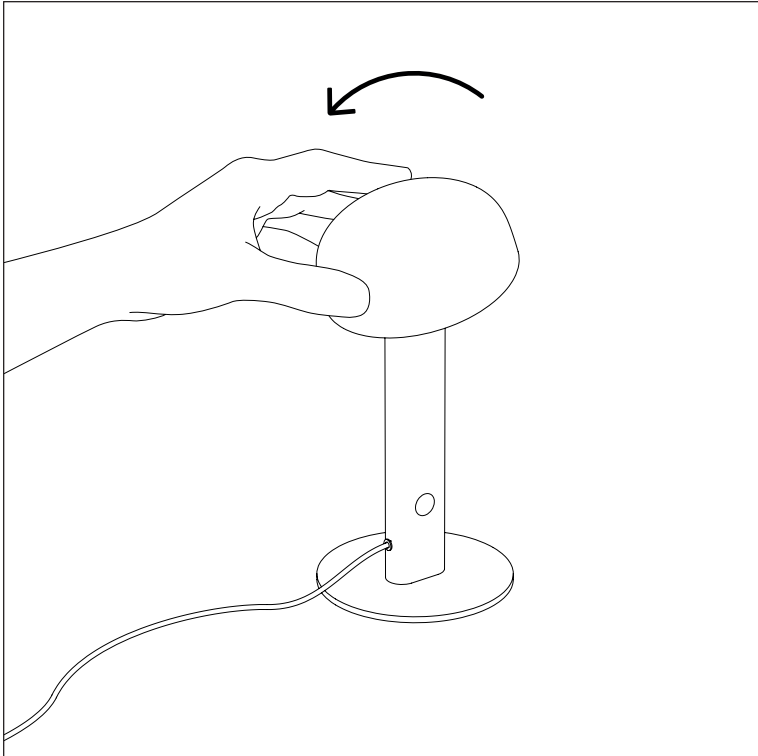

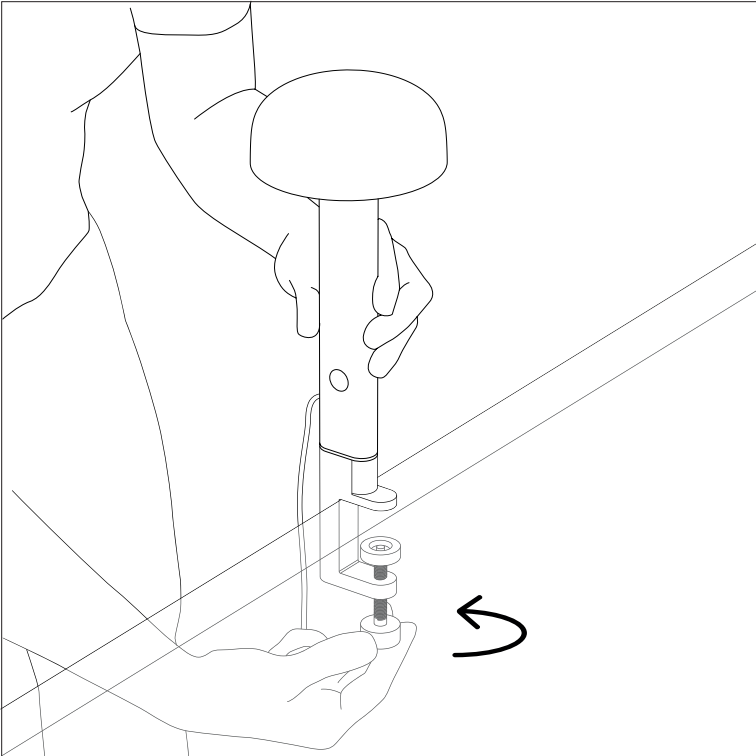

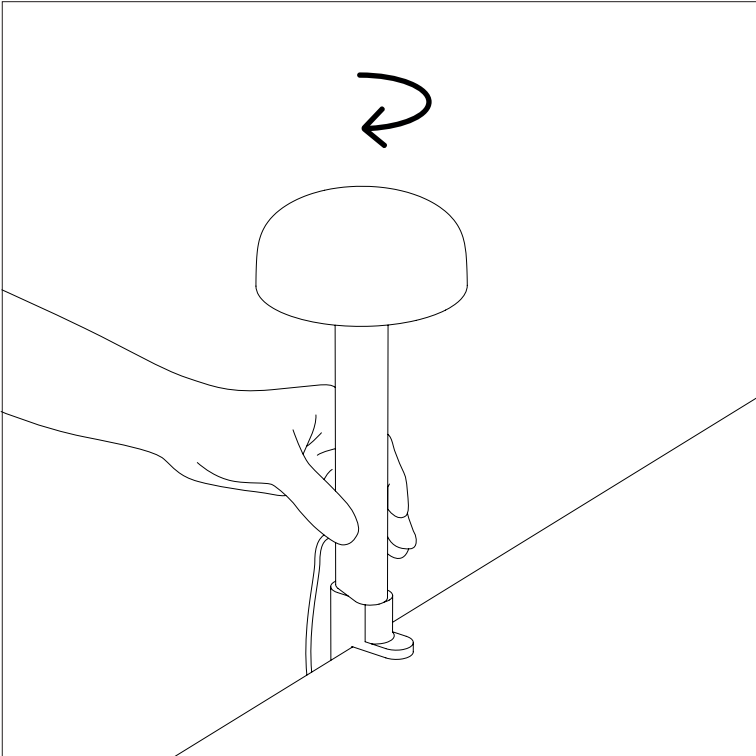



TIPTOE